

Tête VESA ajustable

1911-9018-A

EASY



Installation rapide

Support écran ajustable

Rotation / inclinaison possible

Passe-câbles interne

Facile à nettoyer

Spécifications

Système complet

| | |
|--------------------|------------------------|
| Poids net | 2.40 kg |
| Dimensions (L*H*P) | 115 x 420.5 x 120.6 mm |

Construction

| | |
|----------|---------------------------|
| Matériau | Acier/Plastique/Aluminium |
|----------|---------------------------|

Support écran

| | | |
|-------------------|---------------------------|--------------------|
| Module pivot | Socle | N/A |
| | Inclinaison | -5°~ +25° |
| | Pivot | 360° |
| | Réglage par clé | oui |
| Support écran | Montage VESA | 100x100 / 75x75 mm |
| | Type d'écran | 1 seul écran |
| | Taille d'écran | ≤ 24" |
| | Poids supporté | 6~12Kg |
| Hauteur ajustable | Hauteur réglable | 130mm (5.12") |
| | Ajustement par clé Torque | oui |
| Gestion câbles | oui | |

Couleur

RAL 9016

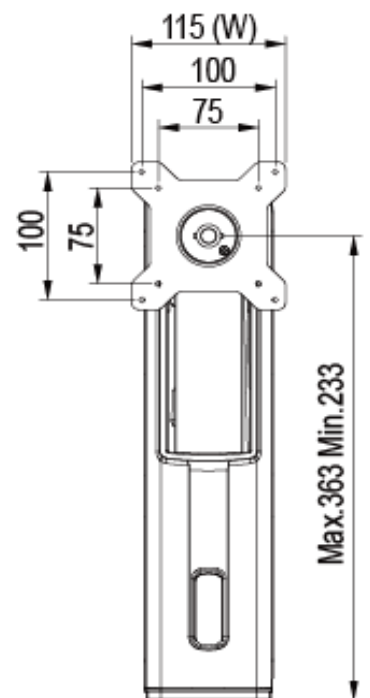
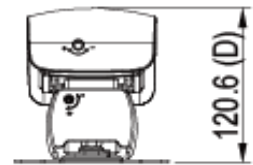

| Screen | VESA | Tilt | Rotate |
|------------------|---------------|---------------|--------|
| | | | |
| Cable Management | Height Adjust | Torque Adjust | |
| | | | |